

Gasbefeuerte Warmlufterzeuger
Industrie | Gewerbe | Logistik

Schwank Portfolio

→ **Dunkelstrahler**



→ **Hellstrahler**

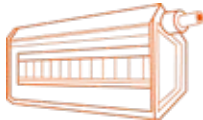

→ **RLT-Geräte**

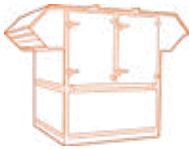

→ **Gasmotorwärmepumpen**



→ **Warmluftherzeuger**

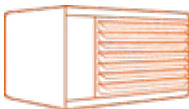

→ **Torluftschleier**

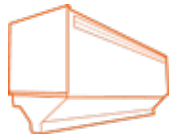

→ **Kondensierende Geräte /
Warmerückgewinnung**

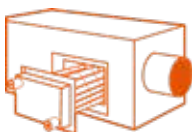

→ **MonsterFans**



Schwank Warmlufterzeuger

SchwankAir supraCondens



Bei einem Wirkungsgrad von 104% bei maximaler Leistung und 107% bei minimaler Leistung gehört das Schwank-Brennwertgerät zu den leistungsfähigsten auf dem Markt und erfüllt

gleichzeitig die neuen Anforderungen der ErP 2021. Das Modell supraCondens ist nur als horizontale Version erhältlich.

SchwankAir XTR



Der SchwankAir XTR ist eine alternative Lösung zur Brennwerttechnik. Dank seines hohen saisonalen Wirkungsgrades und der geringen NOx-Emissionen erfüllt der XTR die neuen Anforderungen der ErP 2021. Mit thermischen

Wirkungsgraden von bis zu 95 % spart er Energie und bietet gleichzeitig Heizkomfort. Die XTR-Serie ist als horizontale, vertikale und zentrifugale Version erhältlich.

SchwankAir supraCondens

Wichtigste technische Merkmale:

Kondensierendes System | entspricht der ErP 2021 | Erdgas L, Erdgas H oder Propan möglich | 5 Modelle von 25 kW bis 80 kW | 2-stufiges Gas-Magnetventil | Wand- oder Dachschorstein



Produktvorteile:

- Jahresnutzungsgrad größer als 88 % und NOx kleiner als 70 mg/kWh
- 1,5 mm dicker nahtloser, nicht geschweißter Mehrweg-Wärmetauscher
- zentrale Steuerung mit integriertem Digitalbildschirm
- automatisches Sicherheitssystem

Technische Daten

Modell	supraCondens 25H	supraCondens 35H	supraCondens 45H	supraCondens 60H	supraCondens 80H
Nennwärmebelastung @ Brennwert[kW]	29,1	40,4	51,4	67,8	88,6
Nennwärmebelastung @ Heizwert [kW]	26,3	36,4	46,3	61,1	79,8
Nennleistung [kW]	27,4	38,0	48,1	63,6	82,3
Minimalleistung [kW]	15,6	21,7	27,4	36,3	47,0
Wirkungsgrad bei Nennwärmebelastung @ Hi [%]	104,2	104,5	103,9	104,0	103,1
Wirkungsgrad bei minimaler Leistung @ Hi [%]	107,1	107,6	106,8	107,1	106,2
Wirkungsgrad bei Nennwärmebelastung @ Hs [%]	93,9	94,1	93,6	93,7	92,9
Wirkungsgrad bei minimaler Leistung [%] @ Hs	96,5	96,9	96,2	96,5	95,7
NOx bei 0% O ₂ [mg/kWh]	< 70 / Klasse 5				
CO Wert [ppm]	> 120				
Jahresnutzungsgrad [%]	88,4	89,1	87,7	88,0	86,2
Versorgungsspannung [V, Hz]	230 V, 50 Hz				
Strom [A]	1,1	1,8	2,0	3,3	4,0
Max. elektrische Leistung des Ventilators [W]	230	380	430	700	850
Elektr. Leistungsaufnahme @ P max. mit Ventilator [elmax]	22 W	38 W	56 W	70 W	92 W
Elektrische Leistungsaufnahme @ P min. ohne Ventilator [elmin]	12 W	22 W	26 W	28 W	36 W
Standby Verbrauch [elsb]	3 W				
Luftstrom bei 15 °C [m ³ /h]	3.320	5.000	5.400	7.200	7.800
Delta T° der Luft, min./max. [K]	13,9 / 24,2	12,8 / 22,4	14,9 / 26,2	14,8 / 26,0	17,7 / 31,0

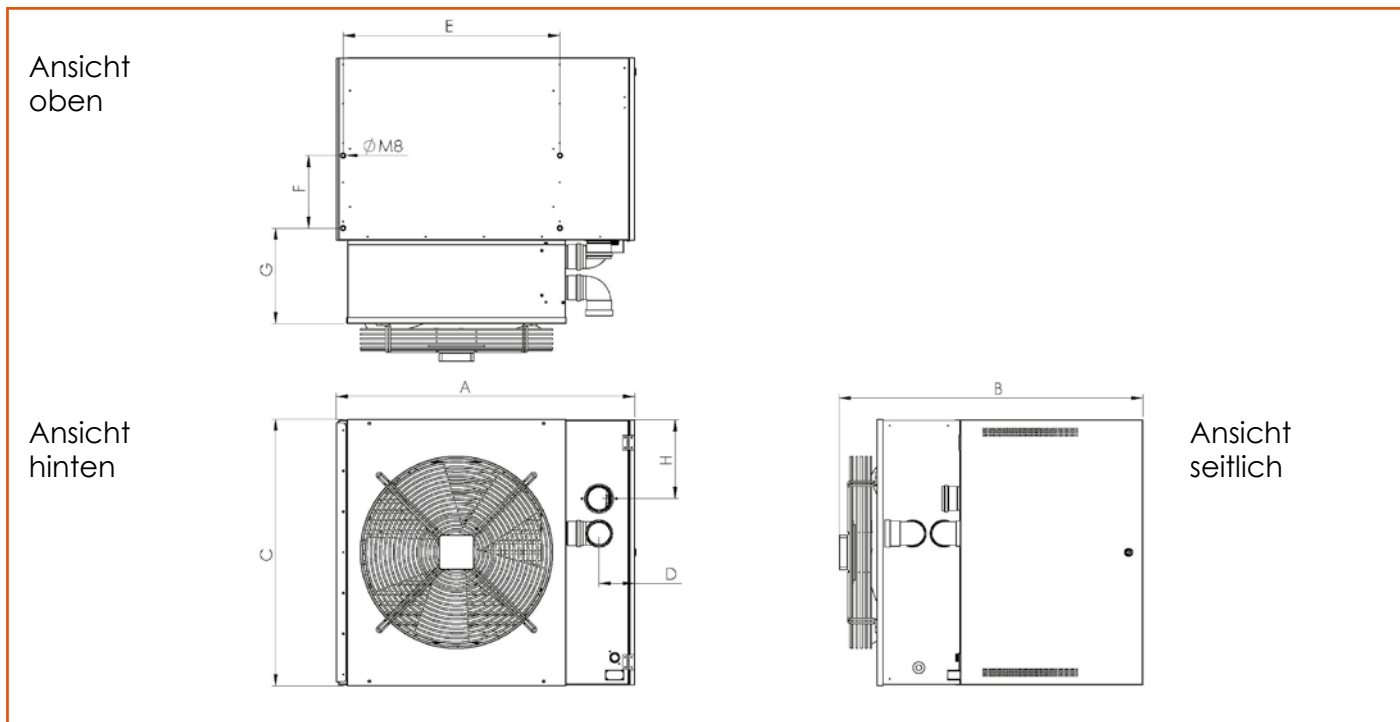

Abmessungen

Typen	supraCondens 25H	supraCondens 35H	supraCondens 45H	supraCondens 60H	supraCondens 80H
A [mm]	1.060	1.060	1.060	1.060	1.060
B [mm]	1.110	1.110	1.110	1.110	1.110
C [mm]	495	545	600	710	912
D [mm]	72	72	72	72	82
E [mm]	746	746	746	746	746
F [mm]	250	250	250	250	250
G [mm]	485	485	485	485	485
H [mm]	100	125	153	208	276
Ø Abgas [mm]	80	80	80	80	100
Ø Luft [mm]	80	80	80	80	100
Ø Gas ["]	3/4	3/4	3/4	3/4	3/4
Gewicht [kg]	105	115	140	180	200

Min. Anschlussdruck

supraCondens	
Erdgas H	20 hPa
Erdgas L	25 hPa
Propan	31 hPa

Max. Anschlussdruck Erdgas / Propan:
60 hPa

supraCondens Anwendungen

Industrie | Gewerbe | Logistik



SchwankAir XTR-H [Horizontal]

Wichtigste technische Merkmale:

Entspricht der ErP 2021 | Erdgas L, Erdgas H oder Propan | 5 Modelle von 25 kW bis 80 kW | 2-stufiges Gas-Magnetventil | Wand- oder Dachschorstein



Produktvorteile

- Jahresnutzungsgrad größer als 78 % - NOx weniger als 70 mg/kWh
- 1,5 mm dicker nahtloser, nicht geschweißter Mehrweg-Wärmetauscher
- zentrale Steuerung mit digitalem Bildschirm
- automatisches Sicherheitssystem

Technische Daten

Modell	XTR 25H	XTR 35H	XTR 45H	XTR 60H	XTR 80H
Nennwärmebelastung @ Brennwert[kW]	29,1	40,4	51,4	67,8	88,6
Nennwärmebelastung @ Heizwert [kW]	26,3	36,4	46,3	61,1	79,8
Nennleistung [kW]	24,2	33,5	42,7	56,0	72,9
Minimalleistung [kW]	13,8	19,1	24,4	32,3	42,1
Wirkungsgrad bei Nennwärmebelastung @ Hi [%]	92,1	92,2	92,2	91,6	91,4
Wirkungsgrad bei minimaler Leistung @ Hi [%]	94,8	94,8	95,1	95,2	95,2
Wirkungsgrad bei Nennwärmebelastung @ Hs [%]	83,0	83,0	83,0	82,5	82,3
Wirkungsgrad bei minimaler Leistung [%] @ Hs	85,4	85,4	85,7	85,8	85,8
NOx bei 0% O ₂ [mg/kWh]	< 69 / Klasse 5				
CO Wert [ppm]	> 120				
Jahresnutzungsgrad [%]	78,7	78,1	78,5	78,6	78,5
Versorgungsspannung [V, Hz]	230 V, 50 Hz				
Strom [A]	1,1	1,8	2,0	3,3	4,0
Max. elektrische Leistung des Ventilators [W]	230	380	430	700	850
Elektr. Leistungsaufnahme @ P max. mit Ventilator [elmax]	18 W	32 W	47 W	58 W	77 W
Elektrische Leistungsaufnahme @ P min. ohne Ventilator [elmin]	10 W	18 W	22 W	24 W	30 W
Standby Verbrauch [elsb]	3 W				
Luftstrom bei 15 °C [m³/h]	3.580	4.250	5.800	7.700	10.000
Delta T° der Luft, min./max. [K]	11,3 / 19,9	13,2 / 23,2	12,4 / 21,6	12,3 / 21,4	12,4 / 21,5

Ansicht oben

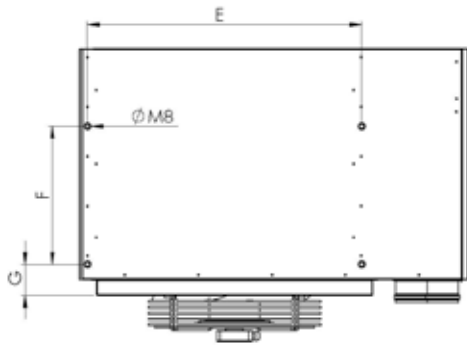

Ansicht hinten

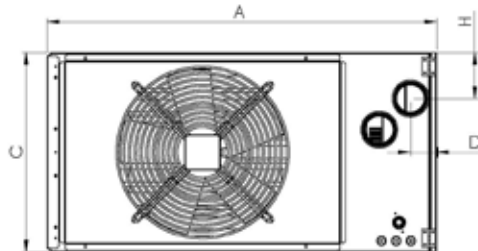

Ansicht seitlich

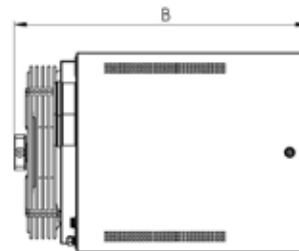

Abmessungen

Typen	XTR 25H	XTR 35H	XTR 45H	XTR 60H	XTR 80H
A [mm]	1.060	1.060	1.060	1.060	1.060
B [mm]	800	800	875	875	875
C [mm]	495	545	600	710	912
D [mm]	157	157	157	157	157
E [mm]	746	746	746	746	746
F [mm]	250	250	250	250	250
G [mm]	170	170	170	249	249
H [mm]	100	125	153	208	273
Ø Abgas [mm]	80	80	80	80	100
Ø Luft [mm]	80	80	80	80	100
Ø Gas ["]	3/4	3/4	3/4	3/4	3/4
Gewicht [kg]	82	92	115	152	195

Min. Anschlussdruck

	XTR-H
Erdgas H	20 hPa
Erdgas L	25 hPa
Propan	31 hPa

Max. Anschlussdruck Erdgas /Propan:
60 hPa

XTR-H Anwendungen

Industrie | Gewerbe | Logistik



SchwankAir XTR-V [Vertikal]

Wichtigste technische Merkmale:

Entspricht der ErP 2021 | Erdgas L, Erdgas H oder Propan | 5 Modelle von 25 kW bis 80 kW | 2-stufiges Gas-Magnetventil | Wand- oder Dachschorstein



Produktvorteile

- Jahresnutzungsgrad größer als 78 % - NOx weniger als 70 mg/kWh
- 1,5 mm dicker nahtloser, nicht geschweißter Mehrweg-Wärmetauscher
- zentrale Steuerung mit digitalem Bildschirm
- automatisches Sicherheitssystem

Technische Daten

Modell	XTR V25	XTR V35	XTR V45	XTR V60	XTR V80
Nennwärmebelastung @ Brennwert[kW]	29,1	40,4	51,4	67,8	88,6
Nennwärmebelastung @ Heizwert [kW]	26,3	36,4	46,3	61,1	79,8
Nennleistung [kW]	24,2	33,6	42,7	56,0	72,9
Minimalleistung [kW]	13,8	19,1	24,4	32,3	42,1
Wirkungsgrad bei Nennwärmebelastung @ Hi [%]	92,1	92,2	92,2	91,6	91,4
Wirkungsgrad bei minimaler Leistung @ Hi [%]	94,8	94,8	95,1	95,2	95,2
Wirkungsgrad bei Nennwärmebelastung @ Hs [%]	83,0	83,0	83,0	82,5	82,3
Wirkungsgrad bei minimaler Leistung [%] @ Hs	85,4	85,4	85,7	85,8	85,8
NOx bei 0% O ₂ [mg/kWh]	< 69 / Klasse 5				
CO Wert [ppm]	> 120				
Jahresnutzungsgrad [%]	78,7	78,1	78,5	78,6	78,5
Versorgungsspannung [V, Hz]	230 V, 50 Hz				
Strom [A]	1,1	1,8	2,0	3,3	4,0
Max. elektrische Leistung des Ventilators [W]	230	380	430	700	850
Elektr. Leistungsaufnahme @ P max. mit Ventilator [elmax]	18 W	32 W	47 W	58 W	77 W
Elektrische Leistungsaufnahme @ P min. ohne Ventilator [elmin]	10 W	18 W	22 W	24 W	30 W
Standby Verbrauch [elsb]	3 W				
Luftstrom bei 15 °C [m³/h]	3.580	4.250	5.800	7.700	10.000
Delta T° der Luft, min./max. [K]	11,3 / 19,9	13,2 / 23,2	12,4 / 21,6	12,3 / 21,4	12,4 / 21,5

Ansicht oben

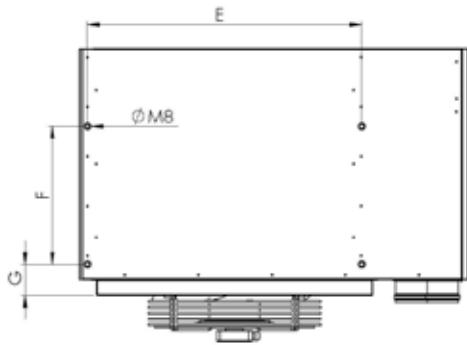

Ansicht hinten

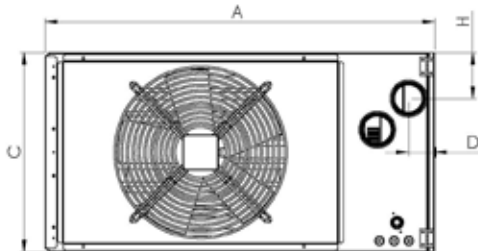

Ansicht seitlich

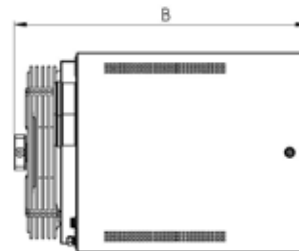

Abmessungen					
Typen	XTR 25V	XTR 35V	XTR 45V	XTR 60V	XTR 80V
A [mm]	1.060	1.060	1.060	1.060	1.060
B [mm]	800	800	875	875	875
C [mm]	495	545	600	710	912
D [mm]	157	157	157	157	157
E [mm]	746	746	746	746	746
F [mm]	250	250	250	250	250
G [mm]	170	170	170	249	249
H [mm]	100	125	153	208	273
Ø Abgas [mm]	80	80	80	80	100
Ø Luft [mm]	80	80	80	80	100
Ø Gas ["]	3/4	3/4	3/4	3/4	3/4
Gewicht [kg]	82	92	115	152	195

Min. Anschlussdruck

	XTR-V
Erdgas H	20 hPa
Erdgas L	25 hPa
Propan	31 hPa

Max. Anschlussdruck Erdgas / Propan:
60 hPa

XTR-V Anwendungen

Industrie | Gewerbe | Logistik



SchwankAir XTR-C [Zentrifugal]

Wichtigste technische Merkmale:

Entspricht der ErP 2021 | Erdgas L, Erdgas H oder Propan | 4 Modelle von 35 kW bis 80 kW | 2-stufiges Gas-Magnetventil | Wand- oder Dachschorstein



→ Produktvorteile

- Jahresnutzungsgrad größer als 78 % - NOx weniger als 70 mg/kWh
- 1,5 mm dicker nahtloser, nicht geschweißter Mehrweg-Wärmetauscher
- zentrale Steuerung mit digitalem Bildschirm
- automatisches Sicherheitssystem

Technische Daten

Modell	XTR 35C	XTR 45C	XTR 60C	XTR 80C
Nennwärmebelastung @Brennwert[kW]	40,4	51,4	67,8	88,6
Nennwärmebelastung @ Heizwert [kW]	36,4	46,3	61,1	79,8
Nennleistung [kW]	33,5	42,7	56,0	72,9
Minimalleistung [kW]	19,1	24,4	32,3	42,1
Wirkungsgrad bei Nennwärmeleistung @ Hi [%]	92,2	92,2	91,6	91,4
Wirkungsgrad bei minimaler Leistung @ Hi [%]	94,8	95,1	95,2	95,2
Wirkungsgrad bei Nennwärmeleistung @ Hs [%]	83,0	83,0	82,5	82,3
Wirkungsgrad bei minimaler Leistung [%] @ Hs	85,4	85,7	85,8	85,8
NOx bei 0% O ₂ [mg/kWh]	< 69			
CO Wert [ppm]	< 120			
Jahresnutzungsgrad [%]	78,1	78,5	78,6	78,5
Versorgungsspannung [V, Hz]				
Strom [A]	1,8	2,0	3,3	4,0
Max. elektrische Leistung des Ventilators [W]	380	430	700	850
Elektr. Leistungsaufnahme @ P max. mit Ventilator [elmax]	32 W	47 W	58 W	77 W
Elektrische Leistungsaufnahme @ P min. ohne Ventilator [elmin]	18 W	22 W	24 W	30 W
Standby Verbrauch [elsb]	3W			
Luftstrom bei 15 °C [m ³ /h]	4.250	5.800	7.700	10.000
Delta T° der Luft, min./max. [K]	13,2 / 23,2	13,7 / 23,9	13,6 / 23,5	13,8 / 23,9

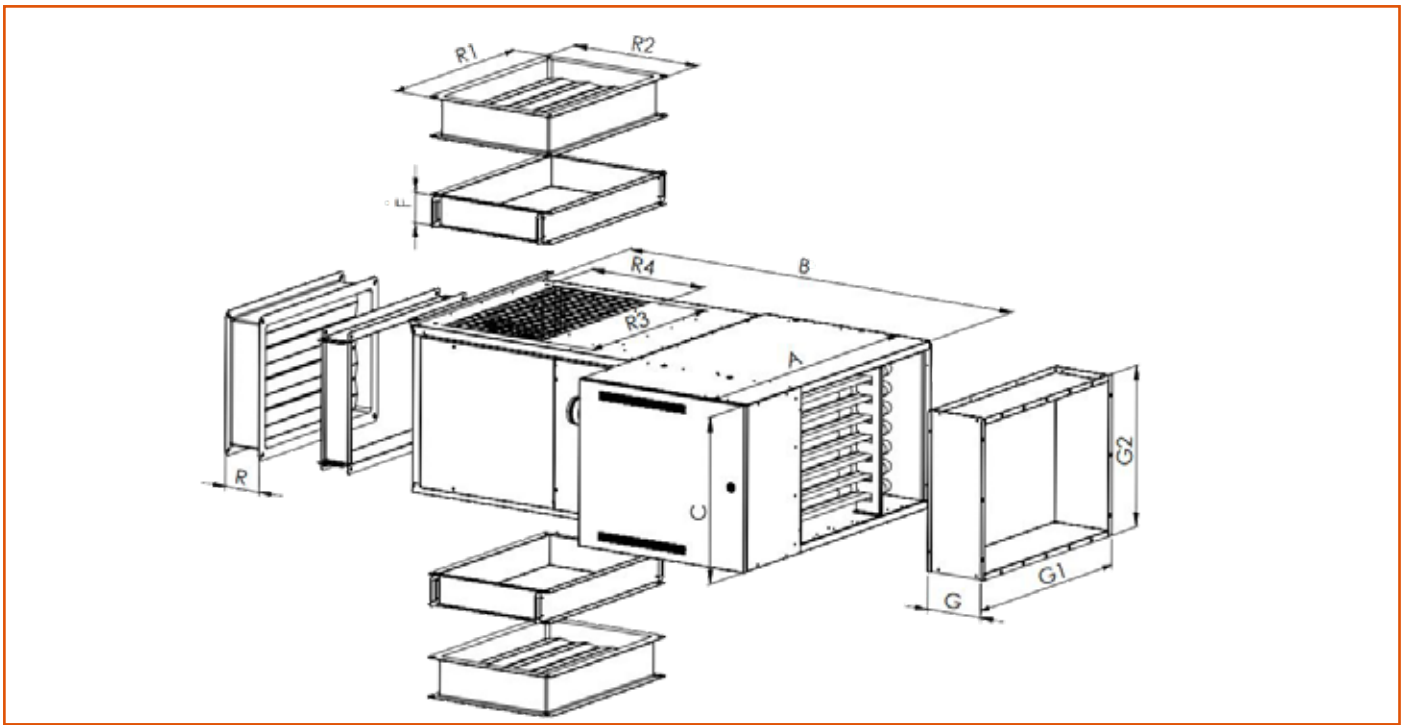

Abmessungen

Typen	XTR 35C	XTR 45C	XTR 60C	XTR 80C
A [mm]	1.060	1.060	1.060	1.060
B [mm]	1.460	1.460	1.530	1.560
C [mm]	545	600	710	912
D [mm]	787	787	787	787
F [mm]	100	100	95	95
G [mm]	205	205	205	205
G1 [mm]	700	700	700	700
G2 [mm]	485	540	650	853
R [mm]	130	130	130	130
R1 [mm]	630	630	630	630
R2 [mm]	430	430	530	530
Ø Abgas [mm]	80	80	80	100
Ø Luft [mm]	80	80	80	100
Ø Gas [“]	3/4	3/4	3/4	3/4
Gewicht [kg]	145	-	200	-

Min. Anschlussdruck

	XTR-C
Erdgas H	20 hPa
Erdgas L	25 hPa
Propan	31 hPa

Max. Anschlussdruck Erdgas / Propan:
60 hPa

XTR-C Anwendungen

Industrie | Gewerbe | Logistik





Innovativ. Erfahren. Kompetent.

Erfahrung schafft Sicherheit.

Der Name Schwank steht seit Jahrzehnten als Synonym für hochwertige und wirtschaftliche Hallenheiz- und Klimasysteme. Als Marktführer für Gas-Infrartheizungen verfügt Schwank über umfangreiche Erfahrungen. Über 200.000 zufriedene Kunden und mehr als 2,5 Millionen gefertigte Geräte sprechen für sich.

Als deutscher Hersteller stehen wir zu unserem Anspruch, Produkte und Serviceleistungen mit höchster Qualität zu liefern. Eine wirtschaftliche und CO₂- & NO_x-minimierte Arbeitsweise garantiert jedes unserer Produkte. Mit Schwank setzen Sie auf einen Hersteller der Spitzenklasse.



Deutschland

Schwank GmbH
Bremerhavener Straße 43 • 50735 Köln
Tel.: +49-[0]221-7176 0
info@schwank.de
www.schwank.de

